



Hamster-S

햄스터-S 코딩
그림 그리기 예제
-초급-



ROBOMATION
MAKE THINGS ALIVE

목차

1. 원
2. 정삼각형
3. 정사각형
4. 정오각형
5. 정육각형

※ 바닥과 펜, 햄스터(s) 바퀴의 상태에 따라 오차가 발생할 수 있습니다.

준비물

1. 햄스터-S
2. USB동글
3. 햄스터-S 펜
4. 종이
5. 개인 PC
6. 엔트리 프로그램



원

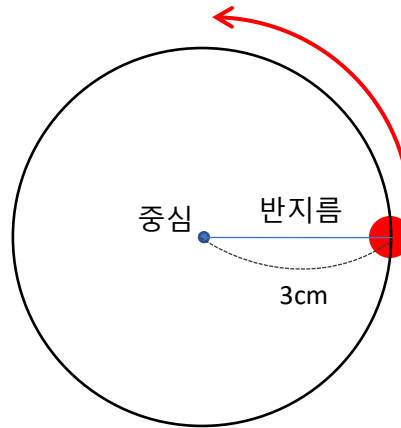

반지름의 길이 : 3cm

원

펜의 위치: 오른쪽(R)



시작하기 버튼을 클릭했을 때

오른쪽 펜 ▾

왼쪽 ▾

으로

360

도 ▾

반지름

3

cm를

앞쪽 ▾

방향으로 돌기

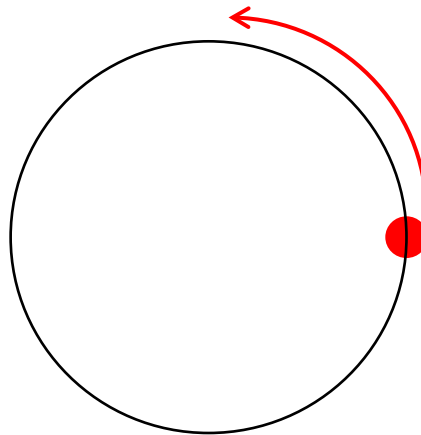

중심에서 반지름의 길이(3cm) 만큼 떨어진 지점을 따라 360도를 돌면서 원을 그립니다.

정삼각형

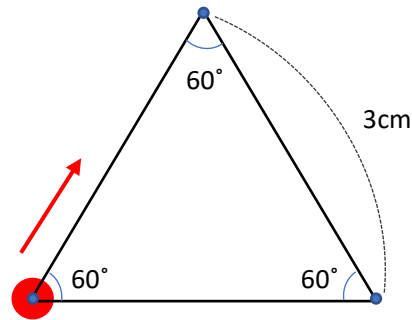

한 변의 길이 : 3cm

정삼각형

펜의 위치: 오른쪽(R)

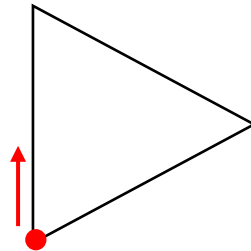
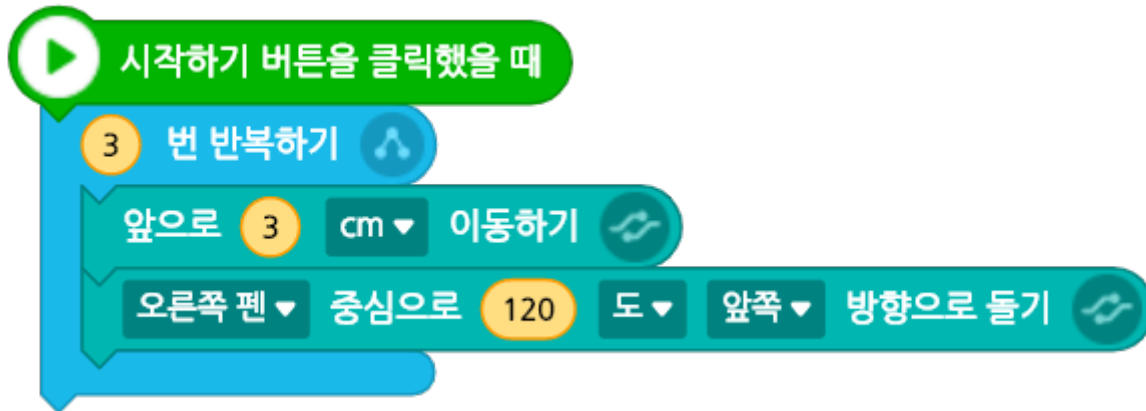

시작 위치에서 3cm를 이동한 뒤 정삼각형의 외각 크기(120도)만큼 방향을 틀고 다시 앞으로 3cm 이동하기를 3번 반복합니다.

정사각형

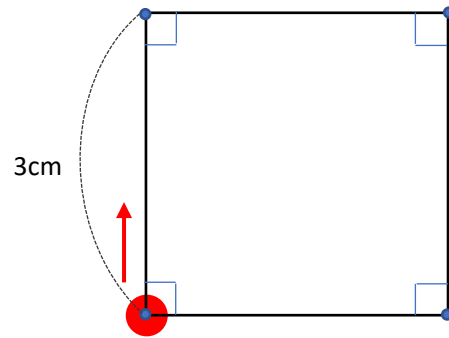

한 변의 길이 : 3cm

정사각형

펜의 위치: 오른쪽(R)

▶ 시작하기 버튼을 클릭했을 때

4 번 반복하기

앞으로 3 cm 이동하기

오른쪽 펜 중심으로 90도 앞으로 방향으로 돌기

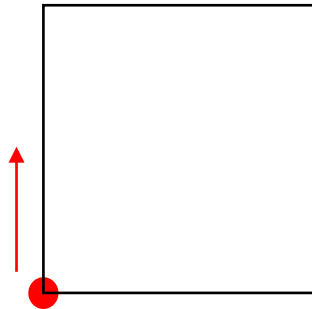

시작 위치에서 3cm를 이동한 뒤 정사각형의 외각 크기(90도)만큼 방향을 틀고 다시 앞으로 3cm 이동하기를 4번 반복합니다.

정오각형

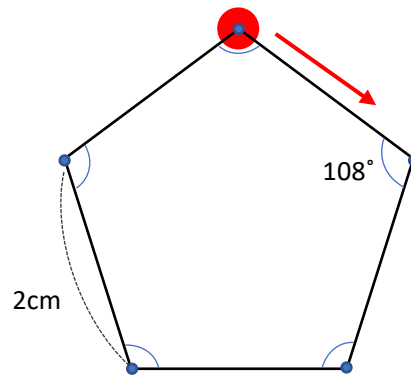

한 변의 길이 : 2cm

정오각형

펜의 위치: 오른쪽(R)

시작하기 버튼을 클릭했을 때

5 번 반복하기

앞으로 2 cm 이동하기

오른쪽 펜 중심으로 72도 앞쪽 방향으로 돌기

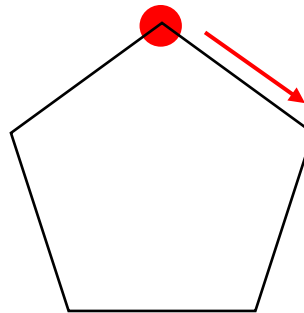

시작 위치에서 2cm를 이동한 뒤 정오각형의 외각 크기(72도)만큼 방향을 틀고 다시 앞으로 2cm 이동하기를 5번 반복합니다.

정육각형

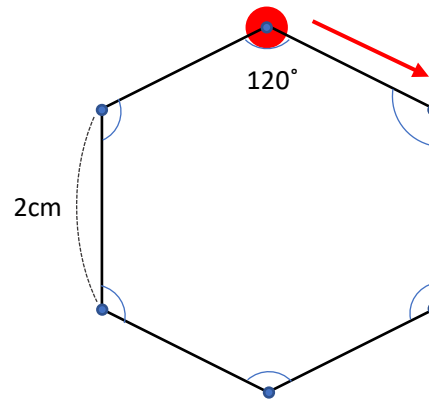

한 변의 길이 : 2cm

정육각형

펜의 위치: 오른쪽(R)

▶ 시작하기 버튼을 클릭했을 때

6 번 반복하기

앞으로 2 cm 이동하기

오른쪽 펜 중심으로 60도 앞쪽 방향으로 돌기

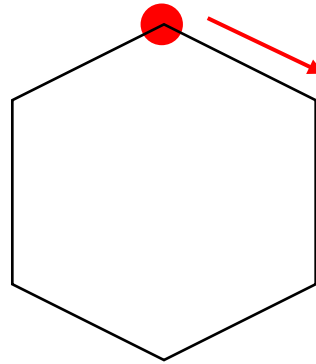

시작 위치에서 2cm를 이동한 뒤 정육각형의 외각 크기(60도)만큼 방향을 틀고 다시 앞으로 2cm 이동하기를 6번 반복합니다.